

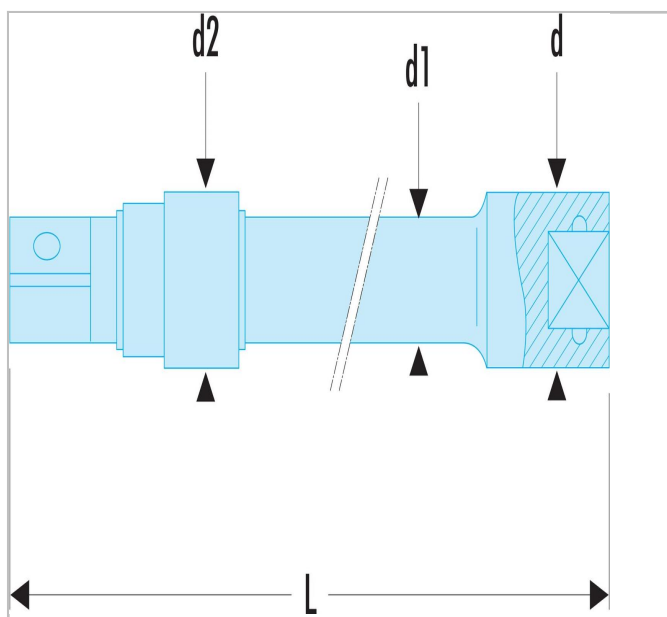

## S.RC - Verlängerungen 1/2" mit Verriegelung



### Beschreibung:

- Totale Sicherheit: Der Verriegelungsmechanismus verhindert ein unbeabsichtigtes Herausfallen des Steckschlüssels.
- Die so erzielte Sicherheit sowie die sofortige Entriegelung durch Zurückschieben des Rändelrings bedeuten hohen Bedienungskomfort.
- Komplette Verriegelung: Verwendung mit Steckschlüsseln mit Kugelfangrille.
- Ausführung: glanzverchromt, mit phosphatiertem Rändelring.



	Durchmesser [mm]	Durchmesser D1 [mm]	Durchmesser D2 [mm]	Länge [mm]	Dicke E [mm]	Quadrat □	Gewicht [g]
<b>S.210RC</b>	23.0	16.5	23.0	130.0	16.5	1/2	250.0
<b>S.215RC</b>	23.0	16.5	23.0	250.0	16.5	1/2	450.0
<b>S.217RC</b>	23.0	16.5	23.0	500.0	16.5	1/2	860.0