

N.651 | Nożyce matrycowe

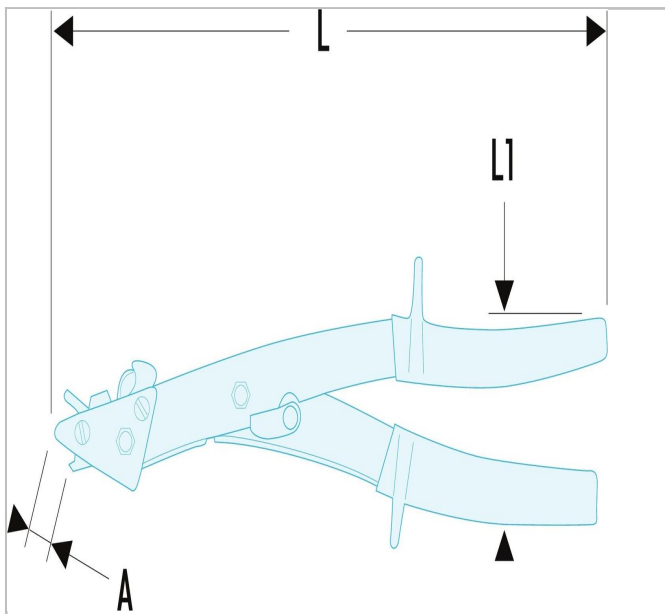

Description:

- Rozwarcie ramion za pomocą wmontowanej sprężyny oraz duże przełożenie pozwalają wycinać bez wysiłku kontury faliste, tworząc wiór o szerokości 2,8 mm.
- System matrycy i szczęki pozwalają łamać powstający wiór na końcu cięcia.
- Noże górne przecinają drut ze stali półtwardej maks. 2 mm i stali miękkiej maks. 2,5 mm.
- Zamek blokujący.
- Wymiary wykrojów: - Stal nierdzewna 80 kG/mm²: 0,8 mm. - Stal półtwarda: 1 mm. Nóż zamienny: 887A.L1.





N.651